

Basic features

Базовый стандарт	Размерные допуски: DIN ISO 2768 m
Комплект поставки	Крепежный элемент Крепежный уголок
Область применения	Пневмоцилиндры, круглые без канавки или шатуна Диаметр поршня 8 - 80 мм
Применение	для магнитных датчиков BMF 21
Принцип действия	Крепежный уголок BMF

Material

Защита поверхности	черный анодированный
Материал	Алюминий

Mechanical data

Крепление датчика	Шпилька ISO 4766 M5x8-A1
Крепление держателя	Хомут для шланга, нержавеющая сталь 1.4301
Момент затяжки	1 Нм
Момент затяжки зажимного винта	1.2 Nm

Environmental conditions

Температура окружающей среды	-40...85 °C
------------------------------	-------------

Remarks

Хомут шланга заказывается отдельно. Пример заказа: хомут шланга BMF GR.3
Хомут шланга GR.1 – поршень цилиндра Ø8, Ø10, Ø12, Ø16
Хомут шланга GR.2 – поршень цилиндра Ø20, Ø25
Хомут шланга GR.3 – поршень цилиндра Ø32
Хомут шланга GR.4 – поршень цилиндра Ø40
Хомут шланга GR.5 – поршень цилиндра Ø50
Хомут шланга GR.6 – поршень цилиндра Ø63
Хомут шланга GR.7 – поршень цилиндра Ø80

Help Views

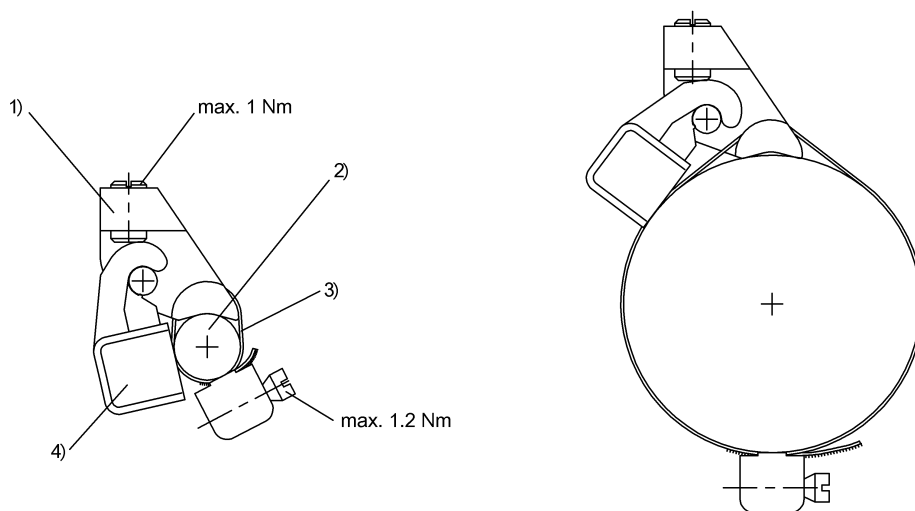

- 1) Крепление уголка
- 2) Цилиндр
- 3) Хомут шланга BMF
- 4) Датчик магнитного поля